

ÖFFENTLICHKEITSINFORMATION

Poster

26. November 2019

Mögliche Sanierungsverfahren für Grundwasser (blau: In-situ-Anwendung)

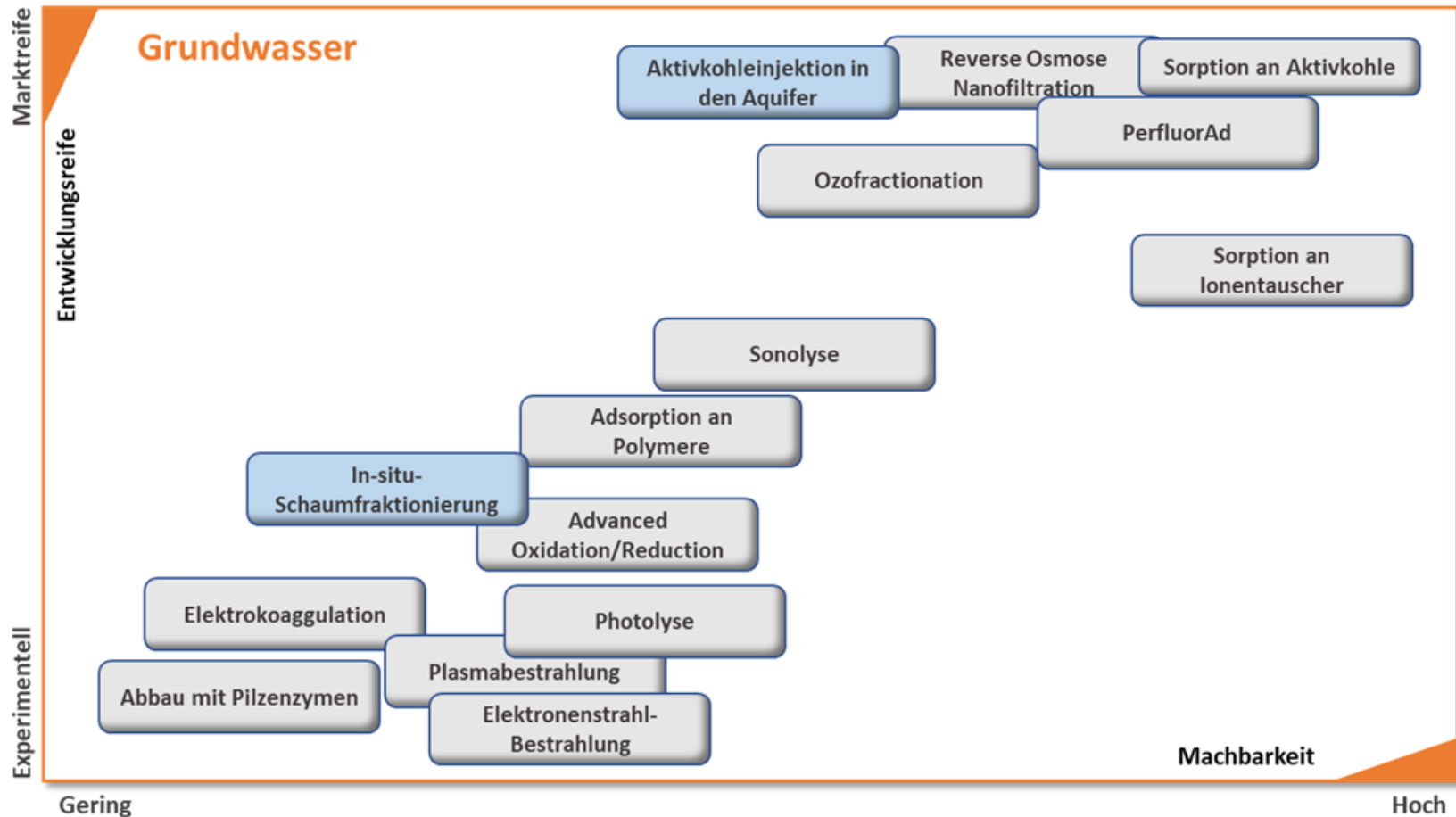

Prinzip des In-Situ-Soil-Mixing-Verfahren (Olsen et al., 2018)

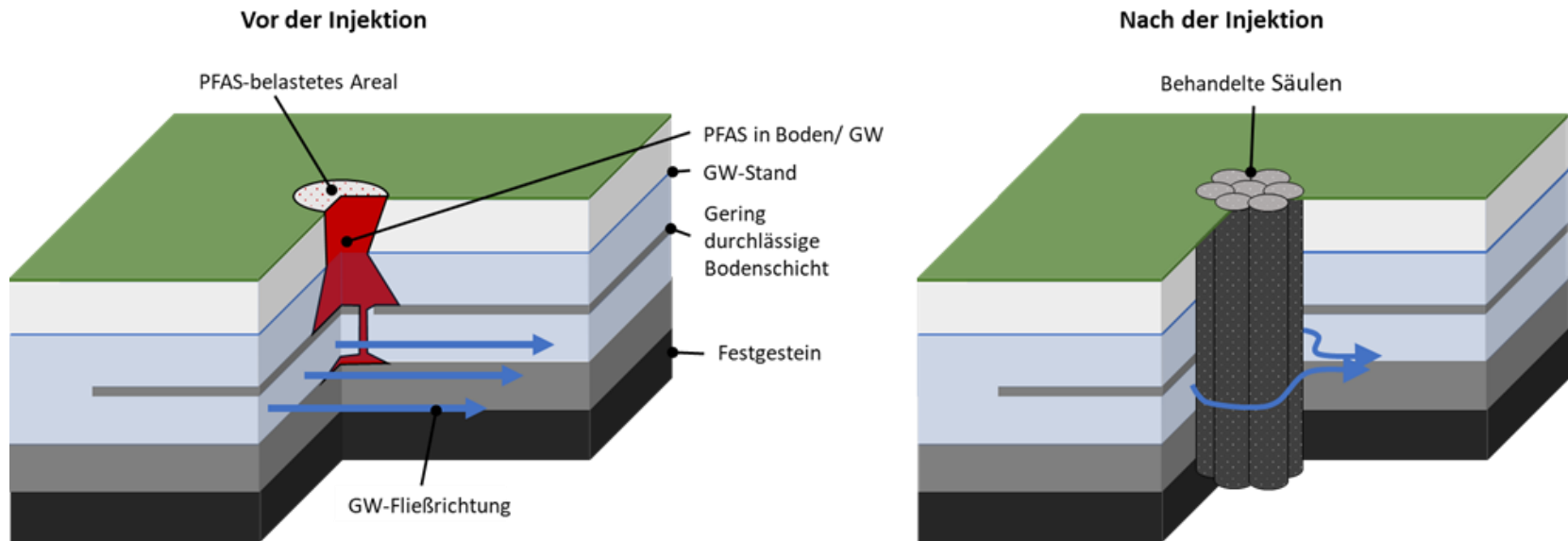

Injektion kolloidaler Aktivkohle



LIQUID ACTIVATED CARBON

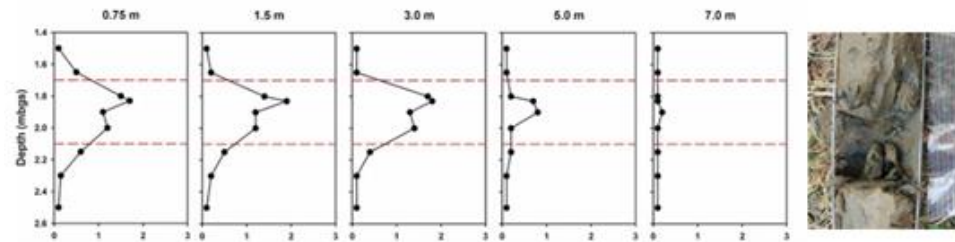

POWDERED ACTIVATED CARBON

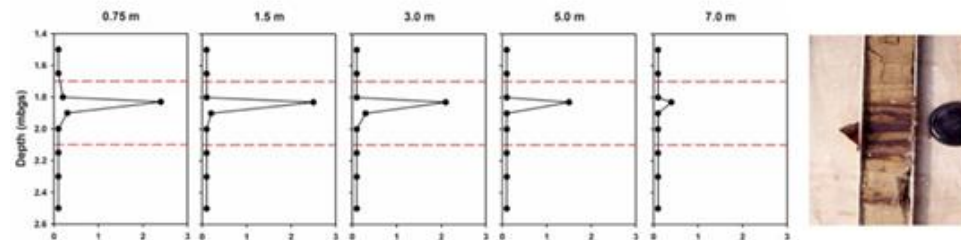

Quelle: Regenesis, US

Fällung + Flockung

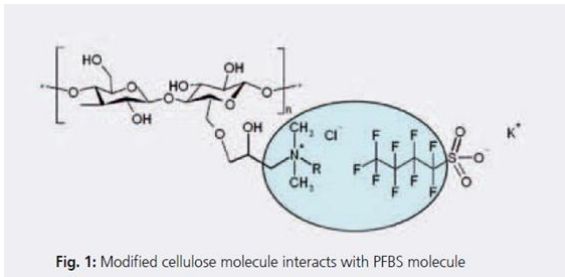
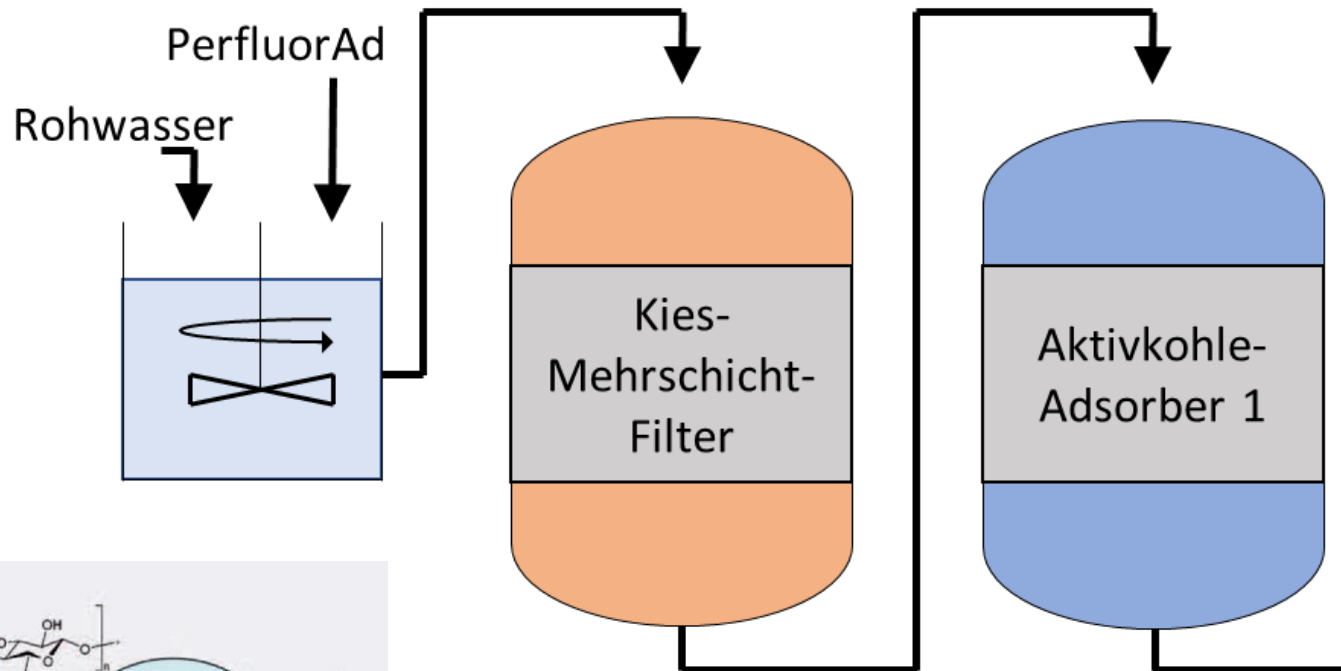

PerfluorAd

Ozofractionation

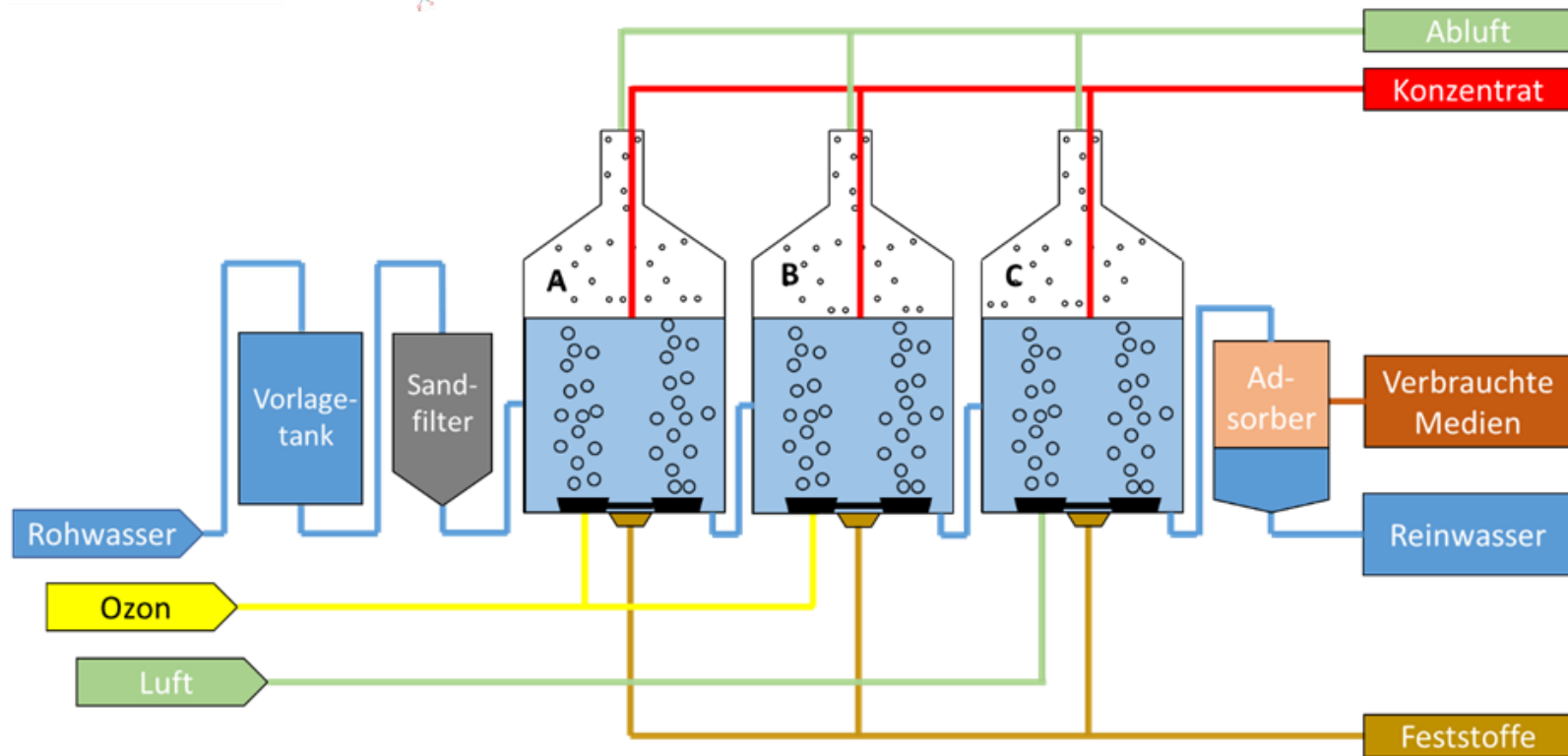
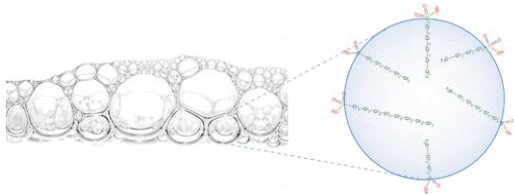

Prinzip der Sonolyse von PFOS (Rodriguez-Freire et al., 2015)

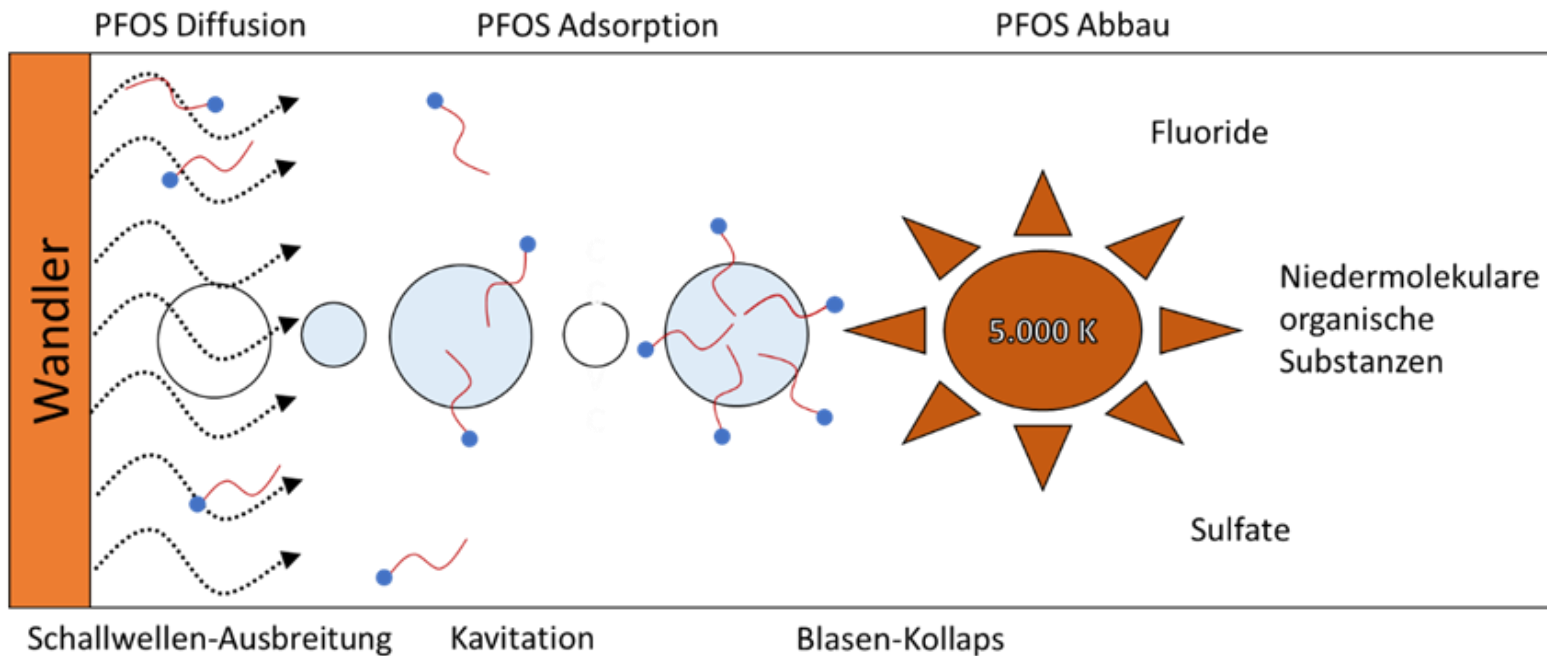

Mögliche Sanierungsverfahren für Boden (blau: In-situ-Anwendung)

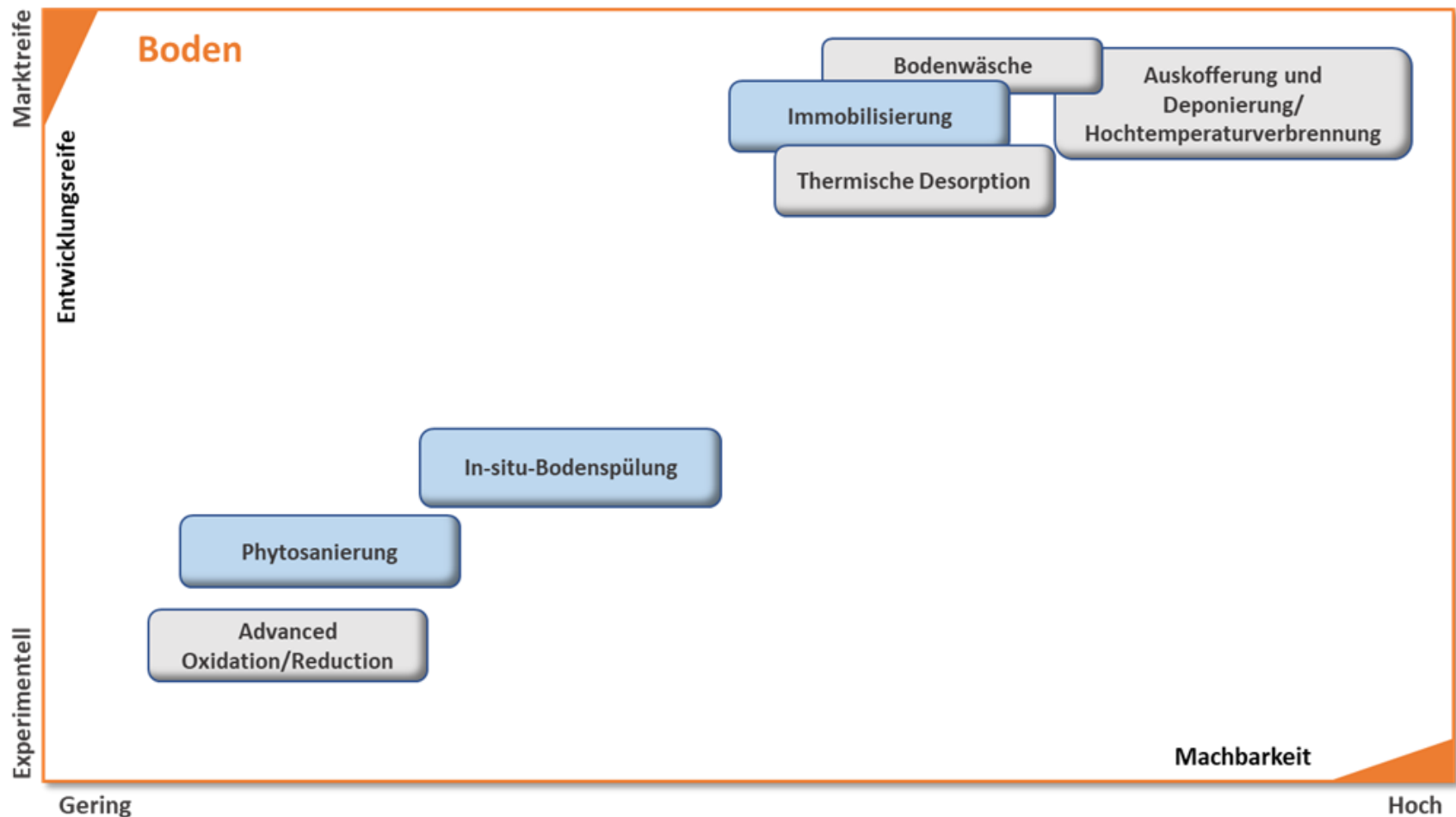

Bodenwäsche



Prinzip der In Situ-Schaum-Fraktionierung

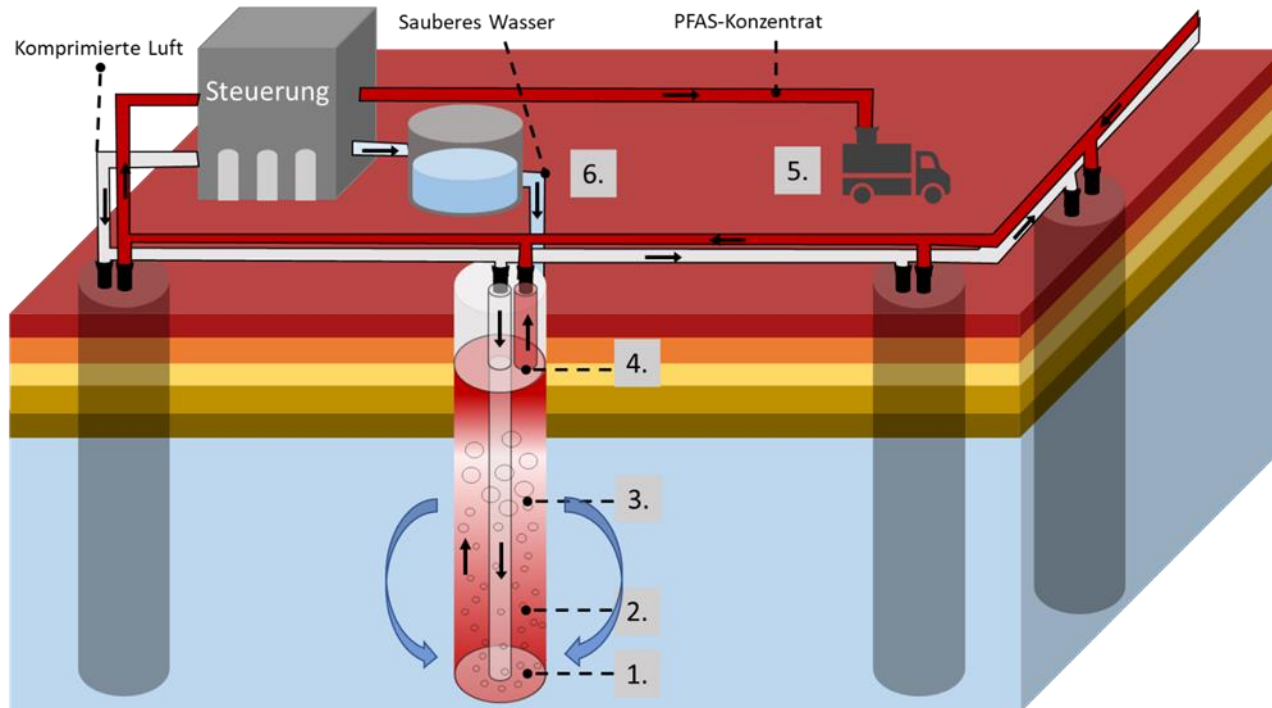

- 1: Komprimierte Luft wird an der Basis des Brunnen eingetragen.
- 2: PFAS schäumt aus dem Grundwasser aus.
- 3: Luftblasen tragen den Schaum zur Oberfläche.
- 4: Schaum wird mittels einer speziellen Vorrichtung abgezogen und zur Anlage gepumpt, in der eine weitere Aufkonzentrierung stattfindet.
- 5: Konzentrierte PFAS-Lösung wird zum vollständigen externen Abbau abtransportiert.
- 6: Anfallendes gereinigtes Wasser wird in Aquifer zurückgepumpt.

Aufbau des patentierten „VEG Vapor Generator“ (Endpoint Consulting 2016)

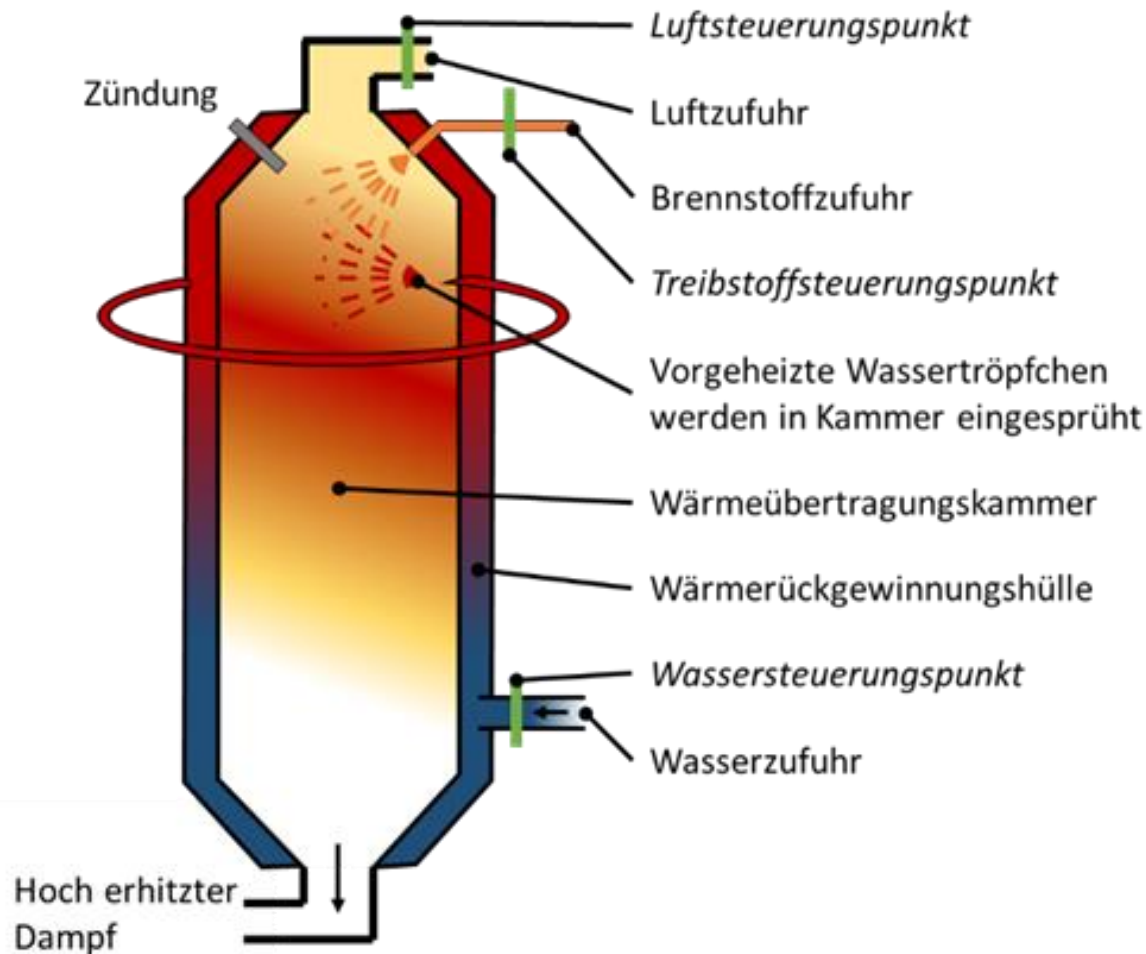

Arcadis.
Improving quality of life.